

SMT 基板二段重ね固定型

RWS シリーズ (1パック 10本入)

RoHS対応

- 表面実装用基板同士を半田付にて固定する場合に御利用下さい。
- 両サイドのピンは位置決めピンになっています。  
(位置決めピンなしでも作れます。御相談下さい。)
- 御希望の極数でカットして納品致します。
- 材質……樹脂部……PPS 黒色 (UL94V-0)  
金属部……リン青銅
- 処理……ニッケル下地金メッキ
- 電流容量……2A
- 絶縁抵抗……500M Ω以上
- 絶縁耐圧…… 700V AC,DC1 分間 (RWS-1 タイプ)  
1000V AC,DC1 分間 (RWS-3 タイプ)
- 使用温度範囲……- 40 ~ + 125℃

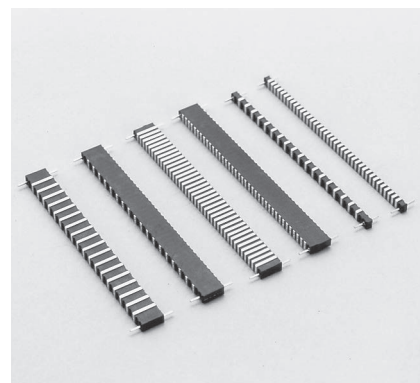

品番

品番	H	P	最大連結数
RWS-1-1	1.0	1.27	40
RWS-1-1.5	1.5	1.27	40
RWS-1-2	2.0	1.27	40
RWS-1-2.5	2.5	1.27	40
RWS-1-3	3.0	1.27	40
RWS-1-3.5	3.5	1.27	40
RWS-1-4	4.0	1.27	40
RWS-1-4.5	4.5	1.27	40
RWS-1-5	5.0	1.27	40
RWS-3-1	1.0	2.54	20
RWS-3-1.5	1.5	2.54	20
RWS-3-2	2.0	2.54	20
RWS-3-2.5	2.5	2.54	20
RWS-3-3	3.0	2.54	20
RWS-3-3.5	3.5	2.54	20
RWS-3-4	4.0	2.54	20
RWS-3-4.5	4.5	2.54	20
RWS-3-5	5.0	2.54	20

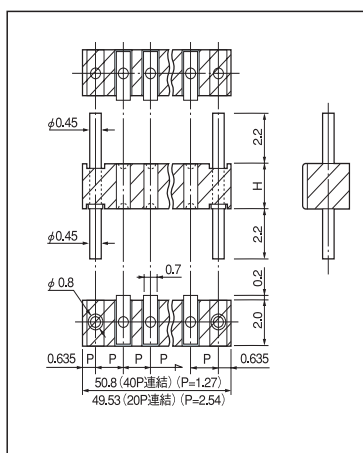

使用例

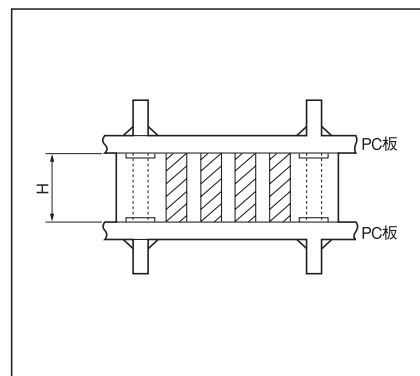

御注文方法

RWS-1-1-10P

御希望の極数を入れて下さい。  
(位置決めピンを含んだ極数を入れて下さい。)  
(表面実装用ピンが 8P、2P が位置決めピンになります。)  
※位置決めピンなしでも製作出来ます。御相談下さい。

使用上の御注意

2 個以上御使用の場合は金属部側を同一方向に並べて下さい。

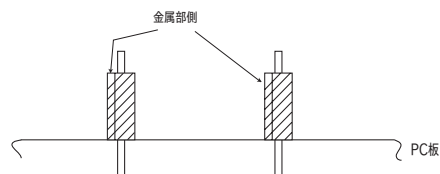

実装時の御注意

長い連結数で御使用され、リフロー時樹脂部にソリが発生した場合、数カ所に接着剤をつけて下さい。

推奨ランド

