

位置決めピン

**PST-4 シリーズ** (1 パック 100 本入)

RoHS対応

- プリント基板二段重ねの位置決めに使用して下さい。
- 抜き差し型二段重ね用のピン曲りを防止できます。
- スプリングロープと組み合わせて使用できます。
- 材質……黄銅
- 処理……ニッケル下地スズメッキ
- 使用温度範囲……- 40 ~ + 150℃
- 推奨ランド…… $\phi 3.0^{-0}$  TH 穴、ランド径 $\phi 6$  以上
- 子基板側推奨穴径…… $\phi 4.0^{-0}$



■使用例

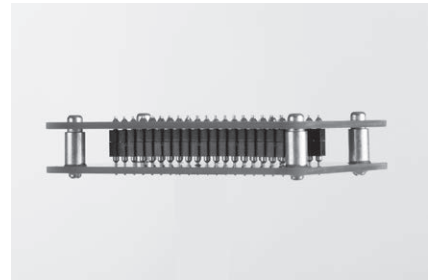
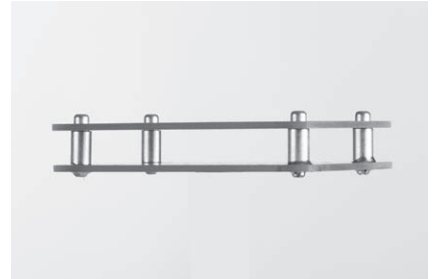

■品番

品番	H
PST-4-5	5.0
PST-4-6	6.0
PST-4-7	7.0
PST-4-8	8.0
PST-4-9	9.0
PST-4-10	10

■寸法図

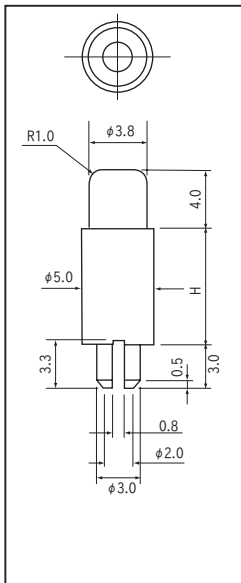

■使用例

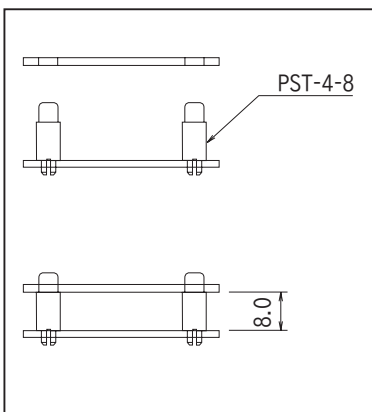

基板位置決めとして使用

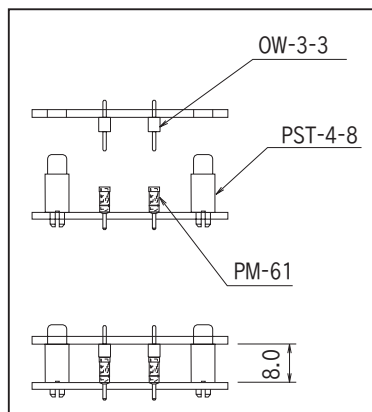

二段重ね用端子と使用した状態

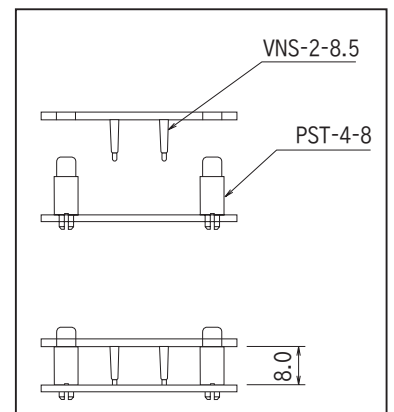

スプリングプローブと使用した状態